

2021年2.3月号

せせらぎ No. 487

水を大切に



編集・発行
福岡市管工事協同組合
広報・企画・情報委員会
〒810-0016
福岡市中央区平和3丁目20-10
TEL 092-531-3066 FAX 092-522-5287
メール(総務) fukukankyuu@fuku-kan.com
URL <https://www.fuku-kan.com>

目 次

1. 今月の心がけ…目の前のことに力を尽くしましょう…………… 1
2. 令和2年度福岡市管工事協同組合臨時総会開催…………… 2
3. 理事会報告…2/8、3/8 定例…………… 4
4. 官庁だより
NO. I 建設業許可申請等に係る提出書類の追加について(福岡県建築指導課)…… 7
NO. II 消費税の適格請求書発行事業者の登録申請の受付開始に関する周知等について(国土交通省)…… 8
5. 業務コーナー
NO. I 令和3年3月から適用する公共工事設計労務単価について…………… 9
NO. II 令和3年度 管工事・土木施工管理技術検定試験 実施日程表…………… 12
NO. III 2021年度 管工事・土木施工管理技術検定試験 受験講習会のご案内…… 13
6. 社会保険コーナー
NO. I 令和3年3月分(4月納付分)からの保険料率について…………… 15
7. 交通安全コーナー…贖いの日々(戻らない命)…………… 16
8. 第10回 あたまの体操…………… 17
9. 組合のうごき…………… 19

組合ホームページで、福管ニュース「せせらぎ」が閲覧できます。

給水装置工事及び排水設備工事の申請書作成等は
組合設計係に全ておまかせ下さい。

令和2年度 福岡市管工事協同組合 臨時総会開催 上程案件全て承認される

総会の種類	臨時通常総会
招集期日	令和3年1月12日
開催日時	令和3年1月27日 午後1時30分
開催場所	福岡市中央区平和3丁目20番10号 「福岡市管工事協同組合会館」
組合員総数	124名
出席者総数	内訳 本人出席 4名 書面議決行使 84名 93名 委任出席 5名
議長	藤 成徳 氏(大同設備工業株式会社 代表取締役会長)

1. 議長の要領及びその結果

定刻に至り、司会者 濱崎課長が開会を宣し、藤理事長挨拶を行い、本日の総会出席組合員は定款第38条の定足数を満たしたので、総会成立の旨を告げ、議長選出を議場に諮る。

大同設備工業株式会社 代表取締役会長 藤成徳氏が選任され、議長就任挨拶のあと議事に入る。

臨時総会次第

1. 理事長挨拶
1. 議案審議

第1号議案 定款一部変更の件

第2号議案 官公需共同受注事業(工事分担施工)規約一部変更の件

各上程議案は全員異議なく原案通りで承認されました。



議長の藤理事長



総会 会場の様子

第19回 理事会報告

日 時 : 令和3年2月8日(月)午後1時30分より
場 所 : 福岡市管工事協同組合会議室
出 席 者 : 藤、松尾、松本、宮崎、阿部、田中、棚町、藤根、石井、江頭
委 任 者 : 末久、岩下

定刻に至り、事務局より本日の出欠状況を報告、藤理事長、挨拶後議長に就任し議案の審議に入った。

【協議事項】

第1号議案 第64回福岡市管工事協同通常総会に関する件

- 藤理事長－ 第64回通常総会はコロナウイルス感染症予防の観点から、書面議決で開催したい旨、諮る。役員改選期の年だが、どういう手順で投票を行ったらよいかを顧問弁護士、福岡県中小企業団体中央会にアドバイスをもらった。
- 江頭専務理事－ まず、理事、員外理事の投票用紙を郵送し、選挙管理人のもと開封、投票を行う。同様に監事の投票を行うと手順を説明した。なお、投票用紙提出の期限は総会前日の17時までで、それ以降の分は無効となる。白紙投票も同様に無効となる。通常総会の議決行使の案内は、前回と同様に案内する旨報告。(出席理事全員了承)
- 藤理事長－ 通常総会は令和3年5月21日(金)午後1時30分より組合大会議室で行うこととする。次回の理事会までに選挙管理人を決めるよう事務局へ指示した。(出席理事全員了承)

【報告事項】

1. 1月27日開催の臨時総会について

- 松尾副理事長－ 令和3年1月27日(水)福管協会館にて開催された臨時総会は、コロナウイルス感染症予防の観点から書面で開催し、定款第38条の定足数を満たしたので、総会成立した旨、報告。また、第1号議案 福岡市管工事協同組合定款の一部変更に関する件、第2号議案 官公需共同受注事業(工事分担施工)規約の一部変更に関する件は、異議なく可決された。(出席理事全員了承)

2. 旧資材倉庫賃貸について

- 江頭専務理事－ 旧資材倉庫を令和3年2月より5年間更新契約で渡辺パイプ株式会社と賃貸借契約書を交わすことを報告。契約書内容を全理事に確認してもらう。旧資材倉庫にある備品等は12日までに撤去する。(出席理事全員了承)

3. 令和2年度寒波に伴う修理受付について

- 江頭専務理事－ 令和3年1月8日に気温が零下の予報が出たため水道管凍結修理の電話対応にあたった。合計45件の修理依頼の電話があったが、すべて完了している。(出席理事全員了承)

4. 令和3年度資材見積(途中)経過について

- 松尾副理事長－ 1月20日に副理事長両名で見積書の開封をし、2月4日開催の資材委員会で、各商社の見積金額を確認した。メーターボックスなど一部の値上げがあったが、殆どは据え置き価格となっている。(出席理事全員了承)

5. 本復旧申請について(前年度まで・今年度・員外の取扱い)

- 江頭専務理事－ 2月1日時点の掘削申請に伴う写真未提出件数、2017～2019年度の3年間分5社11件、2020年度12社20件となっている。また、未申請分がずいぶん減った旨、報告。提出無き工事店は掘削申請の受付を停止している。(出席理事全員了承)

その他(水道局の要望書について)

- 松永参与－ 令和2年度水道局と組合の意見交換会はコロナウイルス感染症予防の観点から、開催できなかったが、上水道推進委員から意見をまとめ、4つの項目の要望書を水道局に提出し、回答を得たことを報告した。(出席理事全員了承)

引き続き、組合のうごき、今後の予定を説明。
本日の全ての案件を終了した。時に午後2時15分。

第20回 理事会報告

日 時 : 令和3年3月8日(月)午後1時30分より
場 所 : 福岡市管工事協同組合会議室
出 席 者 : 藤、松尾、末久、岩下、松本、宮嵩、阿部、田中、棚町、藤根、石井、江頭
定刻に至り、事務局より本日の出欠状況を報告、藤理事長、挨拶後議長に就任し議案の審議に入った。

【協議事項】

第1号議案 第64回 福岡市管工事協同組合通常総会開催日変更について

江頭専務理事－ 前回の理事会で通常総会を5月21日(金)に開催日することで了承を得ていたが、印刷等の関係で日数が足りないため5月28日(金)に変更したい旨、諮る。
藤理事長－ 通常総会は5月28日(金)に変更することで出席理事全員の了承を得た。

第2号議案 第43回 福岡県管工事業協同組合連合会通常総会について

江頭専務理事－ 第43回通常総会はコロナウイルス感染症予防の観点から、書面議決で開催したい旨、諮る。通常総会は三役のみ出席で、令和3年6月25日(金)午後1時30分より組合大会議室で行うこととする。
藤理事長－ 通常総会は昨年と同様に書面議決で開催することとする。(出席理事全員了承)

第3号議案 第59回 九州管工業組合連合会通常総会について

江頭専務理事－ 第59回通常総会はコロナウイルス感染症予防の観点から、書面議決で開催したい旨、諮る。通常総会は三役のみ出席で、令和3年7月30日(金)午後1時30分より組合大会議室で行うこととする。
藤理事長－ 通常総会は昨年と同様に書面議決で開催することとする。(出席理事全員了承)

第4号議案 組合加入に関する件

江頭専務理事－ (株)城東コーポレーション(代表取締役 諫山 幸一)より組合加入申込があった旨、諮る。
藤理事長－ 協議の結果、組合加入を承認する事で出席理事全員の承認を得た。

第5号議案 令和3年度資材見積結果に関する件

松尾副理事長－ 資材委員会で交渉・検討した結果、改定の強い要望があり、一部商品については4%～33%upの(資材委員長) 値上げを認め契約したい旨諮る。
尚、組合員への新価格の案内は近日中にする。
藤理事長－ 協議の結果、資材委員会の提案通りで出席理事全員の承認を得た。

【報告事項】

1-1. 令和3年度穿孔委託業務の施工業者公募結果について

1-2. 令和3年度漏水発生給水管修理単価契約請負工事の施工業者公募結果について

1-3. 令和3年度給排水メンテナンスセンター施工業者公募結果について

1-4. 令和3年度本復旧工事施工業者について

松本上水道部長理事－ 公募の申込があった、穿孔委託業務施工業者4社、漏水発生給水管修理単価契約請負工事業者8社、給排水メンテナンスセンター施工業者11社と契約する旨報告。
また、道路面復旧工事について舗装業者2社から見積りを比較検討し、その内の1社と契約する旨報告。(出席理事全員了承)

2. 本復旧申請について(前年度まで・今年度・員外の取扱い)

江頭専務理事－ 3月2日時点の掘削申請に伴う写真未提出件数、2017～2019年度の3年間分5社10件、2020年度23社45件となっている。また、未申請分は数件となった旨、報告。
提出無き工事店は掘削申請の受付を停止している。(出席理事全員了承)

3.定款変更の認可について

松尾副理事長－ 臨時総会で承認を得た定款変更の認可が下りた旨、報告。(出席理事全員了承)

4.総会等行事日程(予定)について

事務局より、今後の総会等行事日程(3月～6月迄)について報告。(出席理事全員了承)

月 日	会 議
3月31日(水) 15:00	棚卸(監査)
4月16日(金)	精 査
4月23日(金) 10:00	監 査
4月28日(水) 13:30	決算理事会
5月10日(月) 13:30	5月度定例理事会
5月28日(金) 13:30	第64回福管協総会(組合大会議室)
6月 8日(火) 13:30	6月度定例理事会

5.組合組織変更について

江頭専務理事－ 4月より組合組織を一部変更する旨、報告。応急、メンテナンスセンター系の電話対応を職員全員が対応できるようにしたい。(出席理事全員了承)

6.福岡市教育委員会からの水栓工事の依頼について

江頭専務理事－ 福岡市財政局よりコロナウイルス感染症対策と地場企業の育成のため、令和3年9月までに学校廊下の水栓工事2万5千箇所を自動閉栓に取り換えたいとの依頼があった。

藤理事長－ 現時点では自動閉栓の在庫が足りないので、福岡市議会に通れば福岡市の方で量産体制をとり、水栓工事に取り掛かりたい。発注後は組合に協力をお願いしたい。
(出席理事全員了承)

7.プライバシーマークについて

江頭専務理事－ 職員退職に伴い個人情報保護管理者を変更したい。監査責任者は引き続き松永参与を指名した。

松永参与－ 再来年の更新に向けて、令和3年9月～令和4年1月の間で外部監査を受けたい。
(出席理事全員了承)

引き続き、組合のうごき、今後の予定を説明。

本日の全ての案件を終了した。時に午後2時20分。



令和3年2月
福岡県建築指導課

建設業者の皆様へ

令和3年4月1日より、建設業許可申請時等において営業所の写真の提出を求めます。

1 建設業許可申請等に係る提出書類の追加について（令和3年4月以降）

令和3年4月1日より、建設業許可の申請等における営業所調査の調査対象を見直すことに伴い、営業所の確認資料として、写真の提出を求めます。

写真を求める対象となる申請等は、新規申請、業種追加の申請、更新申請、承継等の認可申請、営業所の所在地変更の届出となります。

また、写真の提出に伴い、営業所調査については更新時の調査は行わないこととします。

なお、新規、業種追加、承継等の認可、営業所の所在地変更の申請等については、今後も営業所調査を実施します。

対象（申請等）	営業所の写真	営業所調査
<ul style="list-style-type: none"> ・ 新規許可、業種追加、般特新規等の申請（更新を伴う場合を含む） ・ 認可（譲渡、相続等）申請 ・ 営業所所在地の変更の届出 	必要	対象
<ul style="list-style-type: none"> ・ 更新のみの申請 	必要	対象外

2 営業所の写真についての注意点

営業所（本店及び支店等）の写真 ※3ヶ月以内に撮影したもの。

（申請（届出）時の状況を撮影し、営業所名、撮影年月日を明記すること）

- ・ 外観全景 （看板等を確認できるもの）

※ オフィスビルに入居の場合には、入居者案内板等の写真も必要

- ・ 入口付近 （表札等を確認できるもの）
- ・ 内部全景 （電話、机等 什器備品等を確認できるもの）
- ・ 建設業の許可票 （標識の記載内容が判読可能なもの）

（建設業法第40条に規定する標識 ※新規許可申請の場合は不要。営業所の新設の場合は必要）

※ 写真台紙に自己所有又は賃貸借等の別を記載すること（写真台紙参照）

問い合わせ先
福岡県 建築指導課 建設業係
電話：092-643-3719



官庁だより
No.II

令和3年1月20日

各事業者団体 宛

国 土 交 通 省
国 税 庁消費税の適格請求書発行事業者の登録申請の受付開始に関する
周知等について（協力依頼）

平素から、建設行政並びに税務行政に多大なるご理解とご協力を賜り厚くお礼申し上げます。

さて、令和5年10月から消費税の適格請求書等保存方式（いわゆるインボイス制度）が導入されます。それに先立ち、本年10月から適格請求書発行事業者の登録申請の受付が開始されます。

事業者の方が、インボイス制度が導入される令和5年10月からインボイスを交付するためには、原則、令和5年3月末までに登録申請を行う必要があります。

国税庁においては、この登録申請の周知のため、国税庁ホームページに特設サイトを開設するとともに、別添の広告を作成し、専門紙等に掲載しているところです。

つきましては、貴団体の会員向け機関紙等（本年9月末までに発行）にて、この登録申請について周知等を行っていただける場合には、当該広告を掲載するなど、適宜ご活用いただければと思います。

なお、当該広告をご活用いただく場合には、ご面倒をおかけしますが、下記連絡先まで掲載紙名・掲載時期等につき、ご一報いただけますようお願いいたします。

【参考】

○インボイス制度に関する詳しい情報については、国税庁ホームページ内の「インボイス特設サイト」をご参照ください。

<https://www.nta.go.jp/taxes/shiraberu/zeimokubetsu/shohi/keigenzeiritsu/invoice.htm>

○インボイス制度に関する一般的なご相談は、専用ダイヤルで受け付けております。

【専用ダイヤル】0120-205-553 【受付時間】9:00~17:00（土日祝日除く）

【掲載時期等の連絡先】

国土交通省不動産・建設経済局建設市場整備課
代表番号 03-5253-8111（内線 24829・24826）
FAX 番号 03-5253-1555
担当：河村・神藤

【新聞記事下広告の内容に関する問合せ先】

国税庁課税部消費税軽減税率制度対応室
代表番号 03-3581-4161（内線 3377）
担当：原岡・梅本・鈴木



国土交通省 令和3年3月から適用する 公共工事設計労務単価について

- ・51職種平均で1.2%増 配管工は1.5%増の20,847円
- ・コロナ影響踏まえ特別措置

全国管工事業協同組合連合会

国土交通省と農林水産省は2月19日、3月1日適用の公共工事設計労務単価を決定し公表した。全国の51職種平均の単価は令和2年2月改訂時と比べて1.2%増の20,409円（割合は単純平均、金額は加重平均）となった。配管工は前回改定時より1.5%増の20,847円となった。なお、東日本大震災の被災3県（岩手県・宮城県・福島県）における全職種平均の単価は0.6%増の22,164円。

単価設定のポイントとして、(1)最近の労働市場の実勢価格を適切・迅速に反映し、47都道府県・51職種別に単価を設定(2)新型コロナウイルス感染症の影響下であることを踏まえた特別措置（前年度を下回った単価は、前年度単価に据置）を実施(3)必要な法定福利費相当額及び義務化分の有給休暇取得に要する費用の反映を継続している。

今回は、令和2年10月の労務費調査で得られた実勢価格を適切・迅速に反映するとともに、平成25年4月改訂時から反映している法定福利費相当額（本人負担分）の加算を継続している。本号では、その概要について説明します。

業種別年別公共工事設計労務単価（全国平均）の推移

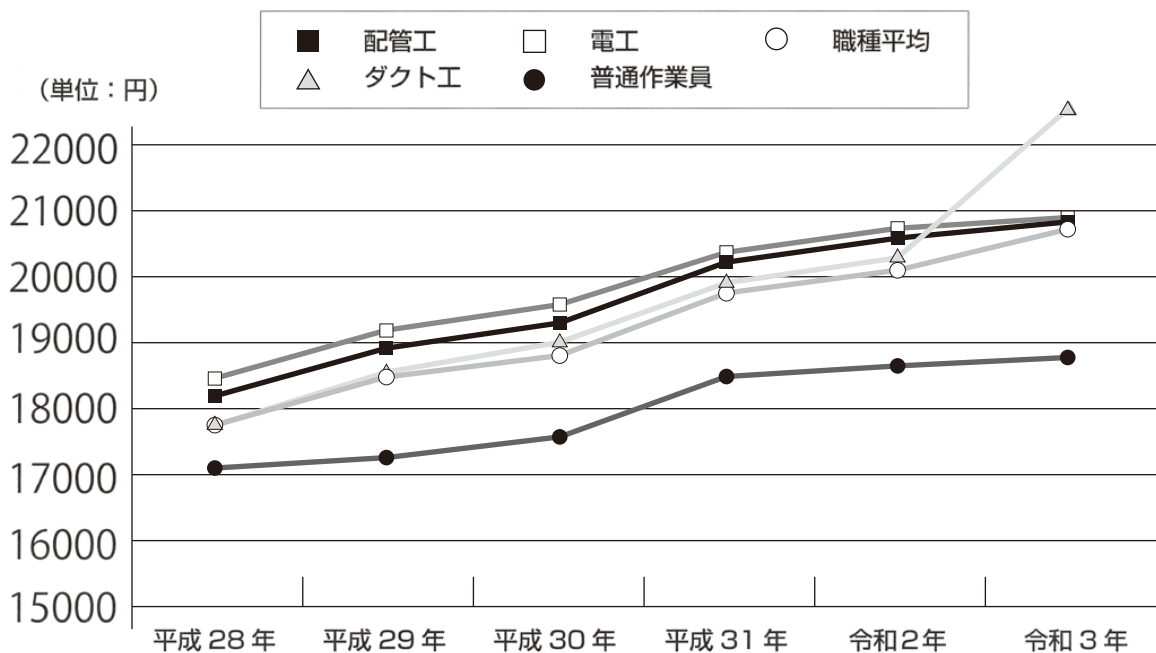

令和3年3月から適用する公共工事設計労務単価
(建設労働者の雇用に伴い必要な経費の表示)

上段：公共工事設計労務単価
(下段)：公共工事設計労務単価+必要経費(法定福利費の事業主負担額、労務管理費、宿舍費等)(参考値)

地方連絡協議会名	都道府県名	配管工	配管工 (令和2年度)	配管工 (対前年比)	普通作業員	電工	ダクト工	設備機械工
北海道	北海道	20,900 (29,400)	20,500 (28,800)	102.0% 102.1%	17,300 (24,300)	21,300 (29,900)	20,300 (28,500)	22,700 (31,900)
東北	青森県	20,500 (28,800)	20,000 (28,100)	102.5% 102.5%	17,900 (25,200)	19,600 (27,600)	19,300 (27,100)	22,000 (30,900)
	岩手県	21,900 (30,800)	21,300 (29,900)	102.8% 103.0%	19,300 (27,100)	20,700 (29,100)	19,500 (27,400)	21,900 (30,800)
	宮城県	22,900 (32,200)	22,400 (31,500)	102.2% 102.2%	19,200 (27,000)	22,100 (31,100)	19,900 (28,000)	21,900 (30,800)
	秋田県	19,800 (27,800)	19,400 (27,300)	102.1% 101.8%	18,100 (25,400)	20,300 (28,500)	19,400 (27,300)	22,000 (30,900)
	山形県	22,000 (30,900)	21,400 (30,100)	102.8% 102.7%	18,100 (25,400)	21,100 (29,700)	20,600 (29,000)	22,000 (30,900)
	福島県	22,400 (31,500)	21,900 (30,800)	102.3% 102.3%	19,100 (26,900)	21,600 (30,400)	20,300 (28,500)	21,900 (30,800)
関東	茨城県	22,600 (31,800)	22,000 (30,900)	102.7% 102.9%	20,500 (28,800)	22,000 (30,900)	22,600 (31,800)	23,000 (32,300)
	栃木県	22,700 (31,900)	22,100 (31,100)	102.7% 102.6%	19,200 (27,000)	21,700 (30,500)	22,400 (31,500)	23,000 (32,300)
	群馬県	22,000 (30,900)	21,400 (30,100)	102.8% 102.7%	20,200 (28,400)	21,300 (29,900)	21,600 (30,400)	23,000 (32,300)
	埼玉県	22,500 (31,600)	21,900 (30,800)	102.7% 102.6%	20,800 (29,200)	23,400 (32,900)	22,900 (32,200)	23,000 (32,300)
	千葉県	23,000 (32,300)	22,300 (31,400)	103.1% 102.9%	20,500 (28,800)	23,600 (33,200)	22,600 (31,800)	23,000 (32,300)
	東京都	23,500 (33,000)	22,900 (32,200)	102.6% 102.5%	21,600 (30,400)	25,700 (36,100)	22,900 (32,200)	23,000 (32,300)
	神奈川県	22,300 (31,400)	21,700 (30,500)	102.8% 103.0%	21,600 (30,400)	23,700 (33,300)	22,100 (31,100)	23,000 (32,300)
	山梨県	22,300 (31,400)	21,700 (30,500)	102.8% 103.0%	21,500 (30,200)	23,200 (32,600)	22,000 (30,900)	23,000 (32,300)
	長野県	21,700 (30,500)	21,200 (29,800)	102.4% 102.3%	19,800 (27,800)	21,800 (30,700)	21,700 (30,500)	23,000 (32,300)
北陸	新潟県	21,200 (29,800)	21,200 (29,800)	100.0% 100.0%	19,000 (26,700)	21,400 (30,100)	20,500 (28,800)	22,900 (32,200)
	富山県	21,300 (29,900)	21,300 (29,900)	100.0% 100.0%	20,100 (28,300)	22,400 (31,500)	21,000 (29,500)	22,900 (32,200)
	石川県	21,500 (30,200)	21,500 (30,200)	100.0% 100.0%	20,700 (29,100)	22,500 (31,600)	21,100 (29,700)	22,900 (32,200)
中部	岐阜県	21,600 (30,400)	21,500 (30,200)	100.5% 100.7%	20,300 (28,500)	21,600 (30,400)	21,300 (29,900)	24,800 (34,900)
	静岡県	21,700 (30,500)	21,600 (30,400)	100.5% 100.3%	21,400 (30,100)	22,800 (32,100)	22,800 (32,100)	24,800 (34,900)
	愛知県	21,900 (30,800)	21,800 (30,700)	100.5% 100.3%	20,300 (28,500)	21,700 (30,500)	21,500 (30,200)	24,800 (34,900)
	三重県	22,200 (31,200)	22,100 (31,100)	100.5% 100.3%	19,600 (27,600)	21,800 (30,700)	22,400 (31,500)	24,800 (34,900)

地方連絡協議会名	都道府県名	配管工	配管工 (令和2年度)	配管工 (対前年比)	普通作業員	電工	ダクト工	設備機械工
近畿	福井県	20,800 (29,200)	20,500 (28,800)	101.5% 101.4%	17,400 (24,500)	19,700 (27,700)	20,300 (28,500)	22,500 (31,600)
	滋賀県	21,400 (30,100)	21,200 (29,800)	100.9% 101.0%	18,600 (26,200)	20,900 (29,400)	21,200 (29,800)	23,500 (33,000)
	京都府	21,300 (29,900)	21,000 (29,500)	101.4% 101.4%	19,400 (27,300)	20,400 (28,700)	21,500 (30,200)	23,200 (32,600)
	大阪府	21,800 (30,700)	21,600 (30,400)	100.9% 101.0%	19,000 (26,700)	21,300 (29,900)	20,800 (29,200)	23,000 (32,300)
	兵庫県	19,600 (27,600)	19,400 (27,300)	101.0% 101.1%	19,200 (27,000)	20,100 (28,300)	20,600 (29,000)	23,000 (32,300)
	奈良県	21,800 (30,700)	21,600 (30,400)	100.9% 101.0%	19,100 (26,900)	20,900 (29,400)	21,800 (30,700)	22,900 (32,200)
	和歌山県	21,000 (29,500)	20,700 (29,100)	101.4% 101.4%	19,300 (27,100)	21,000 (29,500)	21,500 (30,200)	22,700 (31,900)
中国	鳥取県	19,000 (26,700)	19,000 (26,700)	100.0% 100.0%	15,000 (21,100)	18,900 (26,600)	19,300 (27,100)	20,800 (29,200)
	島根県	18,700 (26,300)	18,700 (26,300)	100.0% 100.0%	16,200 (22,800)	18,900 (26,600)	19,300 (27,100)	20,800 (29,200)
	岡山県	19,500 (27,400)	19,500 (27,400)	100.0% 100.0%	17,500 (24,600)	19,500 (27,400)	19,500 (27,400)	20,800 (29,200)
	広島県	18,800 (26,400)	18,800 (26,400)	100.0% 100.0%	18,300 (25,700)	20,100 (28,300)	19,200 (27,000)	20,800 (29,200)
	山口県	19,100 (26,900)	19,100 (26,900)	100.0% 100.0%	16,800 (23,600)	19,700 (27,700)	19,200 (27,000)	20,800 (29,200)
四国	徳島県	18,900 (26,600)	18,900 (26,600)	100.0% 100.0%	18,800 (26,400)	20,200 (28,400)	19,600 (27,600)	22,000 (30,900)
	香川県	19,800 (27,800)	19,800 (27,800)	100.0% 100.0%	19,300 (27,100)	20,600 (29,000)	19,600 (27,600)	22,000 (30,900)
	愛媛県	18,800 (26,400)	18,800 (26,400)	100.0% 100.0%	16,900 (23,800)	19,600 (27,600)	19,600 (27,600)	22,000 (30,900)
	高知県	18,500 (26,000)	18,500 (26,000)	100.0% 100.0%	17,200 (24,200)	19,600 (27,600)	19,600 (27,600)	22,000 (30,900)
九州	福岡県	20,300 (28,500)	19,800 (27,800)	102.5% 102.5%	19,500 (27,400)	21,000 (29,500)	19,800 (27,800)	23,000 (32,300)
	佐賀県	19,800 (27,800)	19,400 (27,300)	102.1% 101.8%	16,700 (23,500)	20,600 (29,000)	19,600 (27,600)	23,200 (32,600)
	長崎県	19,800 (27,800)	19,400 (27,300)	102.1% 101.8%	17,600 (24,700)	19,700 (27,700)	19,800 (27,800)	23,300 (32,800)
	熊本県	19,500 (27,400)	19,000 (26,700)	102.6% 102.6%	18,000 (25,300)	19,400 (27,300)	19,600 (27,600)	23,000 (32,300)
	大分県	20,200 (28,400)	19,700 (27,700)	102.5% 102.5%	16,800 (23,600)	19,600 (27,600)	19,900 (28,000)	23,000 (32,300)
	宮崎県	19,300 (27,100)	18,800 (26,400)	102.7% 102.7%	16,400 (23,100)	19,100 (26,900)	19,800 (27,800)	22,900 (32,200)
	鹿児島県	19,600 (27,600)	19,100 (26,900)	102.6% 102.6%	17,700 (24,900)	19,700 (27,700)	19,700 (27,700)	22,900 (32,200)
沖縄	沖縄県	18,100 (25,400)	17,500 (24,600)	103.4% 103.3%	19,300 (27,100)	17,200 (24,200)	17,300 (24,300)	— —
全国平均 全国平均(下段)		20,847 (29,302)	20,530 (28,864)	101.5% 101.5%	18,853 (26,504)	20,957 (29,474)	22,530 (31,677)	22,683 (31,872)



令和3年度 管工事・土木施工管理技術検定試験 実施日程表

■（一財）全国建設研修センターは、建設業法第27条に基づく「管工事・土木施工管理技術検定試験」を下表のとおり実施します。また、技術検定制度の見直し（令和3年4月1日施行）について、第一次検定の合格者を「技士補」、第二次検定の合格者を「技士」と規定されています。

令和3年度 管工事施工管理技術検定 実施日程

	2月	3月	4月	5月	6月	7月	8月	9月	10月	11月	12月	令和4年1月	2月	3月
一級			12 申込用紙販売開始 一級第一次・第二次検定	6 20 申込受付期間 一級第一次・第二次検定				12 一級第一次検定	14 官報公告 合格発表表 一級第一次検定 国		5 一級第二次検定			2 官報公告 合格発表表 一級第二次検定 国 下旬 合格証明書交付 国
二級		19 申込用紙販売開始 二級第一次検定	3 17 申込受付期間 二級第一次検定 国		6 二級第一次検定 国	6 官報公告 合格発表表 二級第一次検定 国							21 二級第一次・第二次検定 国	14 官報公告 合格発表表 二級第一次・第二次検定 国 下旬 合格証明書交付 国

※ 国：国土交通省

1級技術検定スケジュール

種目	試験区分	受験申込受付期間	試験日	合格発表日
土木施工管理 技術検定試験	1級第一次検定	3月17日(水)	第一次検定：7月4日(日)	第一次検定：8月19日(木)
	1級第二次検定	～3月31日(水)	第二次検定：10月3日(日)	第二次検定：令和4年1月14日(金)
管工事施工管理 技術検定試験	1級第一次検定	5月6日(木)	第一次検定：9月12日(日)	第一次検定：10月14日(木)
	1級第二次検定	～5月20日(木)	第二次検定：12月5日(日)	第二次検定：令和4年3月2日(水)

2級技術検定スケジュール

種目	試験区分	回数	受験申込受付期間	試験日	合格発表日
土木施工管理 技術検定試験	2級	第一次検定(前期)	3月3日(水) ～3月17日(水)	6月6日(日)	7月6日(火)
		第一次検定・第二次検定、第一次検定(後期)、第二次検定	7月6日(火) ～20日(火)	10月24日(日)	・翌年1月14日(第一次検定(後期)) ・翌年2月2日(第一次検定・第二次検定、第二次検定)
管工事施工管理 技術検定試験	2級	第一次検定(前期)	3月3日(水) ～3月17日(水)	6月6日(日)	7月6日(火)
		第一次検定・第二次検定(同日試験)、第一次検定(後期)	7月13日(火) ～27日(火)	11月21日(日)	・翌年1月14日(第一次検定(前期)) ・翌年3月2日(第一次検定・第二次検定)

※詳細は（一財）全国建設研修センターHPをご覧ください。http://www.jctc.jp/

最近、当センターとよく似た名称を用い、あたかも国家資格につながる業務を扱っている団体であるかのように、勧誘し、申込手続きの代行等を行っている業者がありますが、当センターとは全く関係のない業者です。



2021年度 管工事・土木施工管理技術検定試験

受験講習会のご案内

(一財)地域開発研究所

(一財)地域開発研究所では1級・2級の管工事並びに土木施工管理技術検定試験の合格を目指す方々を対象に受験講習会を開催しています。本誌では2021年度受験講習会の概要をご紹介します。なお、講習会会場や日程等の詳細はホームページ (<http://www.ias.or.jp>) をご参照ください。

なお、受験資格等の詳細は、(一財)全国建設研修センターのホームページでご確認ください。

管 工 事

●1級(一次)コース・受講料・申込期限

コース	講習会 3日間	実力テスト	受講料(税込)		申込期限	講習会「指定図書」(税込) 講習会に必要ですので、ご購入ください。
WEB	—	●	41,000円	再受講:31,000円 一括割引:39,000円 ※Webオプションの追加は、 上記プラス10,000円です。	試験日の 3週間前まで	①管工事施工管理技術テキスト [改訂第10版] 8,800円(税込) ②1級管工事施工管理 第一次検定 問題解説集(2021年版) 4,400円(税込)
A	●	●			講習会実施初日 の8日前まで	
B	—	●(在宅型)	9,000円	指定図書なし		

●1級(二次)コース・受講料・申込期限

コース	1日 講習会	施工経験 記述添削指導	受講料(税込)		申込期限 添削指導付は 10/22まで	講習会「指定図書」(税込) 講習会に必要ですので、ご購入ください。
WEB	—	●	20,000円	再受講:15,000円 学科割引:16,000円 ※Webオプションの追加は、 上記プラス5,000円です。	試験日の 3週間前まで	1級管工事施工管理 第二次検定 問題解説集(2021年版) 3,740円(税込)
A	●	●			講習会実施初日 の8日前まで	

●2級(一次)コース・受講料・申込期限

コース	講習会 2日間	施工経験 記述添削指導	受講料(税込)		申込期限	講習会「指定図書」(税込) 講習会に必要ですので、ご購入ください。
WEB	—	—	28,000円	再受講:22,000円 一括割引:26,000円 ※Webオプションの追加は、 上記プラス5,000円です。	試験日の 3週間前まで	①管工事施工管理技術テキスト [改訂第10版] 8,800円(税込) ②2級管工事施工管理 第一次・第二次検定 問題解説集(2021年版) 4,400円(税込)
C	●	—			講習会実施初日 の8日前まで	

●2級(二次)コース・受講料・申込期限

コース	講習会 1日間	施工経験 記述添削指導	受講料(税込)		申込期限 添削指導付は 9/7まで	講習会「指定図書」(税込) 講習会に必要ですので、ご購入ください。
WEB	—	●	20,000円	再受講:15,000円 学科割引:15,000円 ※Webオプションの追加は、 上記プラス5,000円です。	試験日の 3週間前まで	2級管工事施工管理 第二次検定 過去問題と解説(2021年版) 1,980円(税込)
B	●	●			講習会実施初日 の8日前まで	

●2級(一次・二次)コース・受講料・申込期限

コース	3日間講習会	施工経験記述添削指導	受講料(税込)		申込期限 添削指導付は 9/7まで	講習会「指定図書」(税込) 講習会に必要ですので、ご購入ください。
WEB	—	●	43,000円	再受講:33,000円 一括割引:41,000円 ※Webオプションの追加は、 上記プラス10,000円です。	試験日の 3週間前まで 講習会実施初日 の8日前まで	①管工事施工管理技術テキスト [改訂第10版] 8,800円(税込) ②2級管工事施工管理 第一次・第二次検定 問題解説集(2021年版) 4,400円(税込)
A	●	●				

★ 受講料の区分について

再受講	2018・19・20年度(1級実地は20年のみ)に当研究所主催の管工事講習会申込者が対象。(別級は対象外)
一括割引	「ちいき倶楽部」会員企業で一括申込5名様以上が対象。 「ちいき倶楽部」(法人限定)は、当研究所ホームページから登録料・年会費共に無料でご加入登録いただけます。
学科割引	2021年度に当研究所主催の1級2級管工事一次講習会申込者が対象。

土 木

●1級(一次)コース・受講料・申込期限

コース	講習会 3日間	実力テスト	受講料(税込)		申込期限	講習会「指定図書」(税込) 講習会に必要ですので、ご購入ください。
WEB	—	●	37,000円	再受講:28,000円 一括割引:35,000円 ※Webオプションの追加は、 上記プラス10,000円です。	試験日の 3週間前まで 講習会実施初日 の8日前まで	①土木施工管理技術テキスト(2冊函入) [改訂第2版] 7,700円(税込) ②1級土木施工管理 第一次・第二次検定 問題解説集(2021年版) 4,180円(税込)
A	●	●				
B	—	●(在宅型)	7,000円			指定図書なし

●1級(二次)コース・受講料・申込期限

コース	2日講習会	施工経験記述添削指導	受講料(税込)		申込期限 添削指導付は 8/25まで	講習会「指定図書」(税込) 講習会に必要ですので、ご購入ください。
WEB	—	●	27,000円	再受講:21,000円 学科割引:22,000円 ※Webオプションの追加は、 上記プラス5,000円です。	試験日の 3週間前まで 講習会実施初日 の8日前まで	1級土木施工管理 第二次検定 問題解説集(2021年版) 3,740円(税込)
A	●	●				

●2級(一次)コース・受講料・申込期限

コース	2日講習会	受講料(税込)		申込期限	講習会「指定図書」(税込) 講習会に必要ですので、ご購入ください。
WEB	—	28,000円	再受講:21,000円 一括割引:26,000円 ※Webオプションの追加は、 上記プラス5,000円です。	試験日の 3週間前まで 講習会実施初日 の8日前まで	①土木施工管理技術テキスト(2冊函入) (改訂第2版) 7,700円(税込) ②2級土木施工管理 第一次・第二次検定 問題解説集(2021年版) 3,960円(税込)
C	●				

●2級(二次)コース・受講料・申込期限

コース	1日講習会	施工経験記述添削指導	受講料(税込)		申込期限 添削指導付は 9/3まで	講習会「指定図書」(税込) 講習会に必要ですので、ご購入ください。
WEB	—	●	17,000円	再受講:12,000円 一括割引:11,000円 ※Webオプションの追加は、 上記プラス5,000円です。	試験日の 3週間前まで 講習会実施初日 の8日前まで	2級土木施工管理 第二次検定 過去問題と解説(2021年版) 1,980円(税込)
B	●	●				

●2級(一次・二次)コース・受講料・申込期限

コース	3日間講習会	施工経験記述添削指導	受講料(税込)		申込期限 添削指導付は 9/3まで	講習会「指定図書」(税込) 講習会に必要ですので、ご購入ください。
WEB	—	●	39,000円	再受講:29,000円 一括割引:37,000円 ※Webオプションの追加は、 上記プラス10,000円です。	試験日の 3週間前まで 講習会実施初日 の8日前まで	①土木施工管理技術テキスト(2冊函入) [改訂第2版] 7,700円(税込) ②2級土木施工管理 第一次・第二次検定 問題解説集(2021年版) 3,960円(税込)
A	●	●				



社会保険コーナー
No.1

協会けんぽからのお知らせ

福岡支部の加入者・事業主の皆さまへ

令和3年3月分(4月納付分)からの 協会けんぽの保険料率について お知らせします

令和3年度の協会けんぽの健康保険料率及び介護保険料率は、
本年3月分(4月納付分)からの適用となります。皆さまのご理解をお願い申し上げます。

福岡支部の健康保険料率は**変更となります。**
介護保険料率も変更となります。

令和3年2月分(3月納付分)まで	健康保険料率	令和3年3月分(4月納付分)から
10.32%	→	10.22%
令和3年2月分(3月納付分)まで	介護保険料率	令和3年3月分(4月納付分)から
1.79%	→	1.80%

基本保険料率・特定保険料率とは

健康保険料率 10.22%のうち、6.69%分は加入者の皆さまの医療費等に充てられる基本保険料率となり、3.53%は後期高齢者医療制度への支援金等に充てられる特定保険料率となります。

※40歳から64歳までの方(介護保険第2号被保険者)には、健康保険料率に全国一律の介護保険料率が加わります。
※賞与については、支給日が3月1日分から変更後の保険料率が適用されます。

★保険料は、納付期限までに納めていただくようお願いします。

★健康保険組合における保険料額等については、ご加入の健康保険組合へお問い合わせください。

日本年金機構・全国健康保険協会 福岡支部

(<https://www.nenkin.go.jp/>) (<https://www.kyoukaikenpo.or.jp/>)



戻らない命

T・M 会社員(39歳)

「母を返してください」被害者ご遺族からの悲痛な叫びが今もずっと頭から離れません。平成27年のある日、自分は人として最もやってはいけない、かけがえのない人の命を交通犯罪という形で奪う殺人を犯してしまいました。

交通犯罪を犯した前日の夕方、地元の同級生が誕生日を迎え、親しい仲間と居酒屋で飲むことになりました。連絡が来た時、まだ仕事で忙しかった私は、少し遅れて自家用車で居酒屋に行くことになりました。その日は平日でしたが、誕生日ということもあり、日付けが変わる頃まで飲んでいました。飲み終えた後、自家用車で朝の7時ころまで仮眠を取り自宅に戻りました。この時点でお酒による喉の渇きがあったのを憶えています。

自宅に帰ると、父親が稲刈りをしていたので手伝う為、会社にすぐ電話をして少し遅れる旨を伝えました。8時前ころにポツポツと雨が降り出し、いつもは自転車が高校に通う娘から「雨が降ってきたから学校まで送って欲しい」と言われました。私はお酒が残っているのを分かっていたながら、「高校まですぐ近くだから」、「いつも娘を送っている父が稲刈りをしていて送れないから」、「今やっている稲刈りを少しでも早く終わらせなければならぬから」という自分勝手な考えで、娘と娘の友人を車で送って行くことにしました。無事、高校まで送ることができ、急いで家に戻る途中、毎日通っている見通しの良い交差点で事件を起こしてしまいました。

その日の交差点は下水工事の為、片側交互通行になっていました。今思えば、被害者の

方の車ではなく、私は下水工事の方ばかり気を取られていたような気がします。被害者の方の車も確認したとは思いますが、お酒の影響と少しでも早く戻って稲刈りを終わらせたという短絡的な身勝手な考えで一時的に停止することもなく、そのまま交差点に入ってしまった。ガシャンというもの凄いい音で初めて被害者の方の車に気付きました。その時の助手席に乗り込まれていたおじいちゃんの表情を今も鮮明に憶えています。そして、この瞬間からこれまでは全く違う人生が始まってしまいました。ほぼ無傷だった私は、大破した被害者の車に救護に向かい、すぐに救急車、警察を呼びました。軽傷でしつかりと喋る事ができたおじいちゃんには、すぐに車から離れるように誘導しました。運転されていたおばあちゃんは、はじめ気を失っていたのですが、懸命に声を掛け続けているうちに気を取り戻し、喋ることができるようになった時は心から安堵しました。

その後、被害者の方は救急車で無事に病院に向かい、事故処理も終わったころ、警察官から「酒の匂いがする」と言われ、飲酒の検査をしたところ酒気帯び運転が発覚し、私はそのまま警察署に移送されました。その間も被害者の方のことが心配で何度も警察官に聞いていたような気がします。しかし、私の思いとは裏腹に事故から2時間後、運転されていた被害者の方が病院で亡くなられたという報告を取調室で聞かされました。

この時の絶望感には本当に言葉では言い表せません。全てが終わったという脱力感と、これからどうなるか分からない恐怖で頭が真っ

白になりました。その後、私は警察署内で逮捕され、そのまま留置場に入りました。「なんで自分が生き残ってしまったのだろうか」「自分が代わりに死ねば良かった」「もう生きていてもしょうがない」そんな事しか考えられなかったような気がします。

そして、2日間の留置場から在宅起訴を言い渡され、私の家族が迎えに来てくれた時に「生きていてくれて良かった。これから一緒に償っていこう」と家族から涙ながらに伝えられた時に、人の命は、人の命でしか償うことができないと私一人ですと考えていた思いが変わったのを感じました。私を支えてくれる人の大切さをその時ほど感じた事はないし、あの時の家族の言葉があったから今こうして前を向いて歩いているのだと思います。家族にしっかりと支えてもらい、受刑するまで何とか、毎日被害者、被害者ご遺族への謝罪、償いの訪問、そして事故現場への献花を続けることができました。

その後、自動車運転過失致死傷罪で懲役2年の刑を言い渡され、今は市原刑務所で日々償いの日々を送っています。「母を返してください」とあの時言われた被害者ご遺族の本当の心情をここ市原刑務所での教育で少しずつ理解できるようになってきました。ご遺族のお母様への愛情、未来への希望、そして、お母様に親孝行する機会も一家団欒の機会も何の前触れもなく一瞬で私が奪い去りました。その事をこれから一生涯自分が死ぬまで常に毎日必ず思い、考え悩み続けながら被害者、被害者ご遺族の心情を常にお察ししながら生きていきます。

第10回 **あたまの体操**

【問1】 次の(ア)～(ウ)の角度は何度でしょうか？

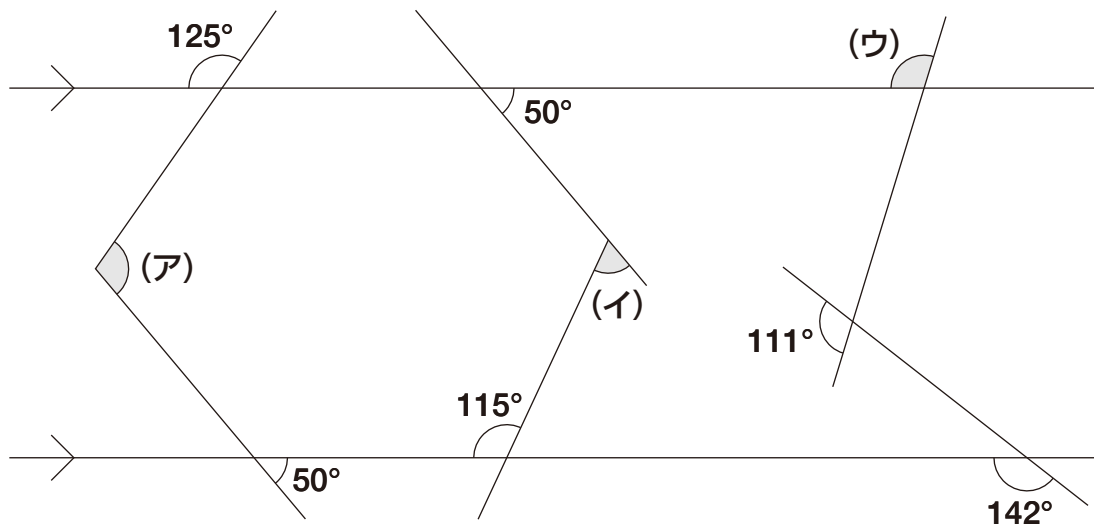

【問2】 次の(エ)～(カ)の角度は何度でしょうか？

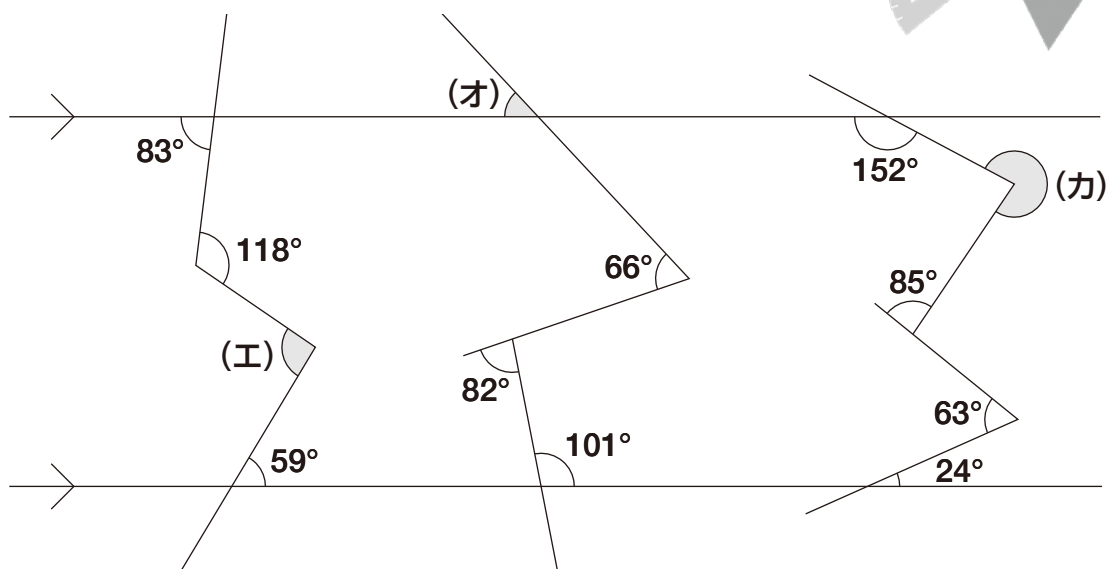
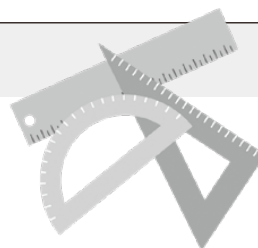

回 答 欄

【問1】(ア)～(ウ)の角度 ア()度 イ()度 ウ()度

【問2】(エ)～(カ)の角度 エ()度 オ()度 カ()度

【応募方法】

答え、事業所名、氏名、連絡先を明記の上、FAXにてご応募下さい。正解者の中から抽選で5名様にQUOカード券2,000円をプレゼントします。解答は、次号「せせらぎ」4・5月号に掲載します。尚、当選者の発表は賞品の発送をもってかえさせていただきます。

事業所名：

氏 名：

所在地：〒

連絡先： ()

締切：令和3年5月7日(金) FAX.092-522-5287

～個人情報の取扱いについて～

ご記入いただいた個人情報は、ご応募いただいたプレゼントの抽選・発送のために利用します。他の目的に利用することはありません。

「せせらぎ」新年号【解答】

【問1】 りんご 130円、 みかん 90円

【問2】 110度

【問3】 ア.55度 イ.110度 ウ.95度

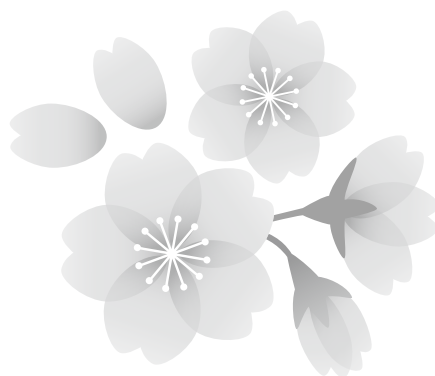

●前号の当選者には賞品(QUOカード券)を発送しております。ご応募ありがとうございました。

新規組合員

△ (株)城東コーポレーション 代表取締役 諫山 幸一

〒813-0031 福岡市東区八田1丁目7-32-103 TEL 092-663-6165 FAX 092-663-6163

代表者変更

△ 新) (株)九南福岡支店	川野 雅稔	旧) 宇都 義久
△ 新) (株)東管工	柳井 みちよ	旧) 東 美代子
△ 新) (株)菱熱	亀井 英次	旧) 野口 俊郎

組合通信

2-35号	12月23日	新型コロナウイルス感染症対策の徹底について
2-36号	12月25日	令和3年度福岡市排水設備工事責任技術者の更新登録申請について
2-37号	1月 6日	寒冷な場所における感染予防対策の徹底等について職場における新型コロナウイルス感染症への感染予防及び健康管理について
2-38号	1月12日	臨時総会開催のご案内
2-39号	1月14日	新型コロナウイルス感染症に係る緊急事態宣言を踏まえた工事及び業務の対応について
2-40号	1月15日	穿孔委託業務の施工業者公募について
2-41号	1月15日	漏水発生給水管修理単価契約請負工事の施工業者公募について
2-42号	1月15日	給排水メンテナンスセンターの施工業者公募について
2-43号	1月15日	令和3年度福岡市排水設備工事責任技術者の更新および新規登録申請受付期間等の変更について
2-44号	1月25日	一人一花パートナー花壇制度への参加のお願いについて
2-45号	1月26日	全管連表彰該当候補者の推薦について(お知らせ)
2-46号	2月 4日	①年度末道路掘削許可申請停止のお知らせ ②工事完成写真について ③掘削工事施工にあたっての注意事項
2-47号	2月 8日	令和3年度福岡市排水設備指定工事店の更新について
2-48号	2月 8日	日本水道協会『令和3年度配水管工技能講習会』の受付開始について
2-49号	2月10日	現場代理人及び技術者の適正配置に関する取扱いについて
2-50号	2月16日	下水道処理開始及び分流化区域について
2-51号	2月24日	資材取扱い品目についてのお知らせ
2-52号	3月 5日	誓約書の提出について
2-53号	3月10日	令和3年度資材供給単価(一部)値上げについて
2-54号	3月10日	本復旧費一部改定について
2-55号	3月17日	資材棚卸のお知らせ

組合のうごき

1月18日	全管連臨時総会・理事会がWEB会議で開催され藤理事長が出席した。
1月20日	資材委員会が組合会議室で開催された。
1月21日	津山税理士による会計精査
1月27日	福岡市管工事協同組合臨時総会が組合大会議室で開催された。
1月27日	令和2年度技能検定実技試験が久留米人材開発センター(久留米市)で行われ松本上水道部長理事(技能検定員)が出席した。
2月 2日	令和2年度技能検定採点が福岡人材開発センター(福岡市)で行われ松本上水道部長理事(技能検定員)が出席した。
2月 4日	資材委員会が組合会議室で開催された。
2月 8日	定例理事会が組合会議室で開催された。
2月15日	津山税理士による会計精査
2月16日	全管連会長・筆頭副会長・6部担当正副会長が東京都で開催され藤理事長が出席した。
2月24日	資材委員会が組合会議室で開催された。
3月 3日	給水工事技術振興財団評議員会がWEB会議で開催され藤理事長が出席した。
3月 3日	福岡県建設工事紛争審査会第1回審理が福岡県庁で開催され松尾副理事長が出席した。
3月 8日	定例理事会が組合会議室で開催された。
3月16日	津山税理士による会計精査
3月17日	福岡県技能士会連合会理事会が福岡人材開発センターで開催され松尾副理事長が出席した。
3月18日	福岡市消防設備士会三役会・理事会がANAクラウンプラザホテルで開催され藤理事長が出席した。
3月18日	福岡市消防設備士会理事会がANAクラウンプラザホテルで開催され松尾副理事長が出席した。
3月18日	広報・企画・情報委員会が組合会議室で開催された。
3月26日	福岡県道路使用適正化協議会理事会が安全協会会館で開催され末久副理事長が出席した。
3月31日	決算棚卸